

Alles aus einer Hand **IN EBERBACH ZUHAUSE**

Neckardraht mit Sitz im baden-württembergischen Eberbach produziert seit mehr als 100 Jahren Drahtprodukte. Neben Standardprodukten fertigen wir auch maßgeschneiderte Draht- und Industriegitter.

Bei uns ist alles Made in Germany. Aus Überzeugung und für höchste Qualität produzieren wir innerhalb unserer Firmengruppe den eigenen Stahl aus Stahlschrott und sind so wichtiger Teil eines effizienten Recycling-Kreislaufs. Darüber hinaus garantieren wir hohe Nachhaltigkeitsstandards nach DIN EN ISO 5001:2018 und DIN EN ISO 14001:2015.

Wir bieten ein breites Portfolio an Draht- und Gitterprodukten:

- **DRAHTGITTERBÖDEN**
- RÜCKWANDGITTER
- DRAHTGEFLECHTE
- SPIRALGABIONENGITTER
- ESTRICHGITTER
- HEIZUNGSGITTER
- STAHLDRÄHTE
- DRAHTGITTER

Qualität und Sicherheit sind uns wichtig – für unsere Produkte, Produktionsprozesse und unsere Mitarbeitende. Daher sind auch unsere Managementprozesse gemäß DIN EN ISO 9001 zertifiziert.



Wir schonen die Ressourcen und stellen unsere Produkte primär aus Stahlschrott her.





Wir setzen auf kurze Wege beim Transport und produzieren unseren Stahl in Deutschland innerhalb der Firmengruppe



Wir glauben an die Kraft des Teams. Darum fördern wir das Wohlbefinden unserer Mitarbeitenden.

Nehmen Sie jetzt Kontakt zu uns auf.
Wir unterstützen Sie persönlich bei der
Auswahl der für Sie idealen Lösung.

 +49(0) 6271 / 82-0

 sales@neckardraht.de

 Neckar Drahtwerke GmbH
Friedrichsdorfer Landstraße 54–58
69412 Eberbach



Die clevere
Lösung für
Ihr Lager.

—
DRAHTGITTERBÖDEN

**DIE HALTEN,
WAS WIR VERSPRECHEN**

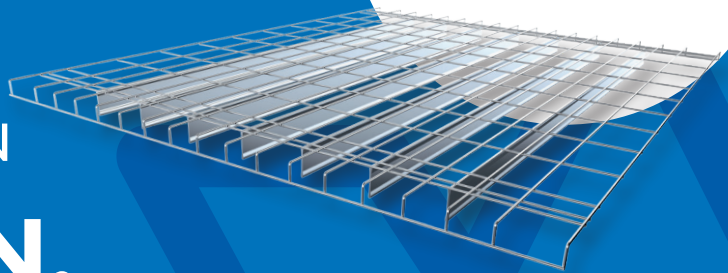

 Neckardraht

Drahtgitterböden – Made in Germany

LEICHTE GITTER, SCHWER ZU TOPPEN

Verzinkte Drahtgitterböden sind in Lagerregalen immer dann eine gute Wahl, wenn Waren mit Gabelstaplern bequem ab- und aufgeladen werden müssen, Stabilität bei geringem Eigengewicht gefragt ist oder man durch eine einfache Montage und Demontage flexibel in der Ausgestaltung seiner Lagerflächen sein möchte. Genau dafür bietet Neckardraht besonders langlebige, belastbare und sichere Drahtgitterböden.

Eine bessere Luftzirkulation im Lager, die bessere Sichtbarkeit der eingelagerten Waren, weniger Aufwand bei der Reinigung – Drahtgitterböden bringen viele Vorteile mit sich. Doch Drahtgitter ist nicht gleich Drahtgitter. Neckardraht setzt genau deshalb auf eine Kombination aus hochwertigen Materialien, modernen Produktionsprozessen und individueller Beratung. Damit Sie mit Ihrer Lösung dauerhaft zufrieden sein können.

ALLE VORTEILE AUF EINEN BLICK

- **Leicht und langlebig** dank hochwertigem Material aus eigener Produktion
- **Einfach und flexibel** installierbar durch geringes Gewicht und Einheitsgröße
- **Sicher** aufgrund optimalem Feuerschutz und minimiertem Verletzungsrisiko
- **Qualitativ hochwertig** durch eine hochmoderne und robotergestützte Produktion





Dauerhaft belastbar

Unsere Drahtgitterböden sind in den Tragkraftvarianten 250 kg, 500 kg, 750 kg und 1000 kg erhältlich und entsprechen der Norm ANSI MH26.2-2017.

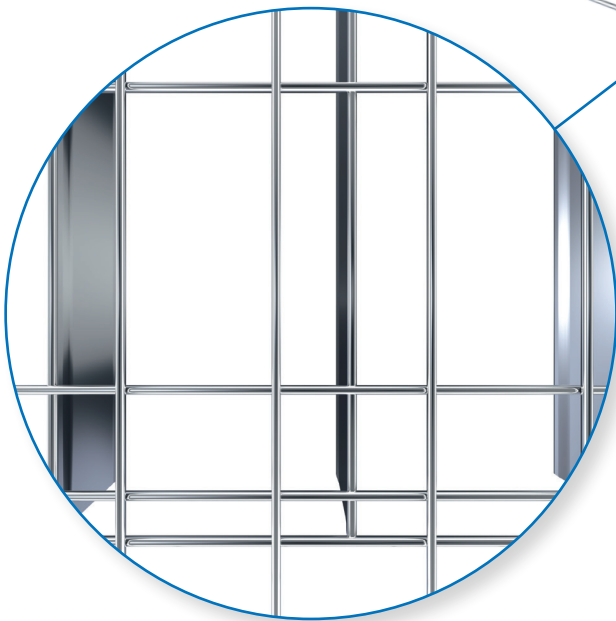

Hygienisch und sauber

Auf den Drahtgitterböden setzt sich kaum Staub ab. Zudem sind die Unterzüge besonders schmal, sodass sich auch hier kein Dreck ablagern kann.

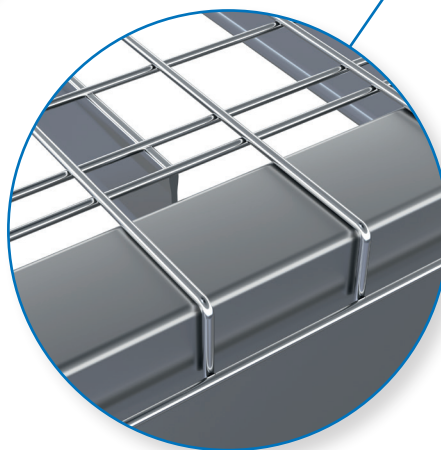

Sicher und stabil

Die Enden der Unterzüge sind abgerundet, sodass keine scharfen Kanten entstehen. Unser vorne aufgeschweiseter Safety Wire schließt bündig ab und minimiert zusätzlich das Verletzungsrisiko sowie die Gefahr von Schäden an Waren und Maschinen.

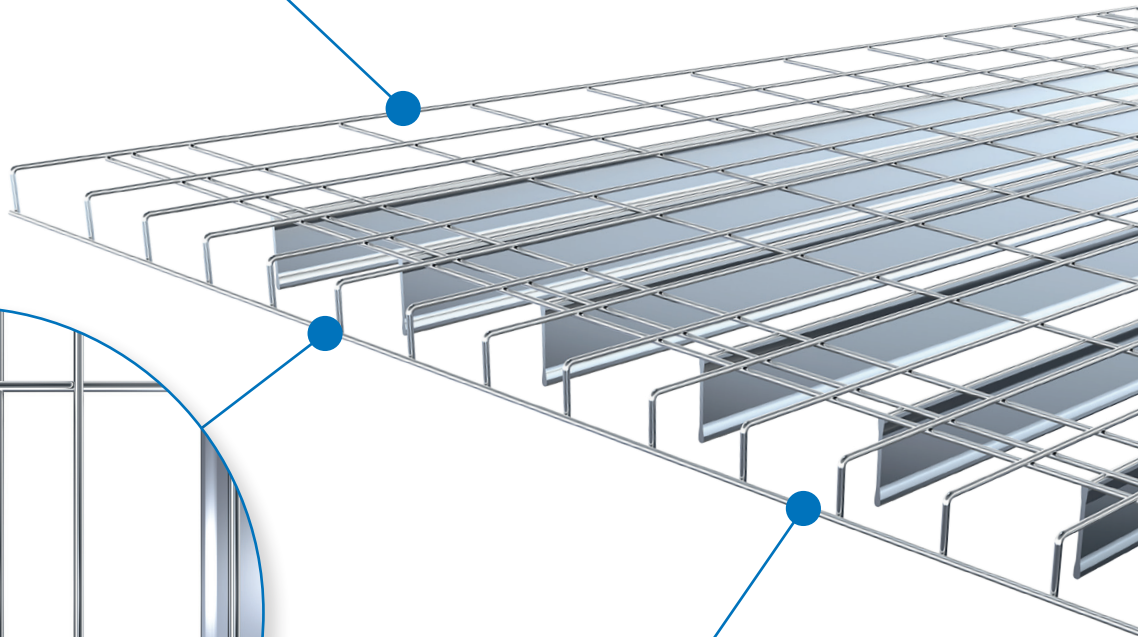

WIR SIND FÜR SIE DA!

Bei uns zählt noch der persönliche Kontakt. Daher beraten wir Sie gerne zu Ihrer optimalen Lösung und stellen gemeinsam ein individuelles Angebot zusammen.

Tel.: +49(0) 6271 / 82-0
E-Mail: sales@neckardraht.de
www.neckardraht.de



Abbildung
ähnlich

Universell einsetzbar und individuell passend

Durch eine Einheitsgröße von 880 x 1.100 mm für 40 mm und 50 mm Traversenregale sind die Drahtgitterböden vielseitig integrierbar. Auf Anfrage lassen sich auch unterschiedlichste Sondergrößen umsetzen.

Qualitativ hochwertig

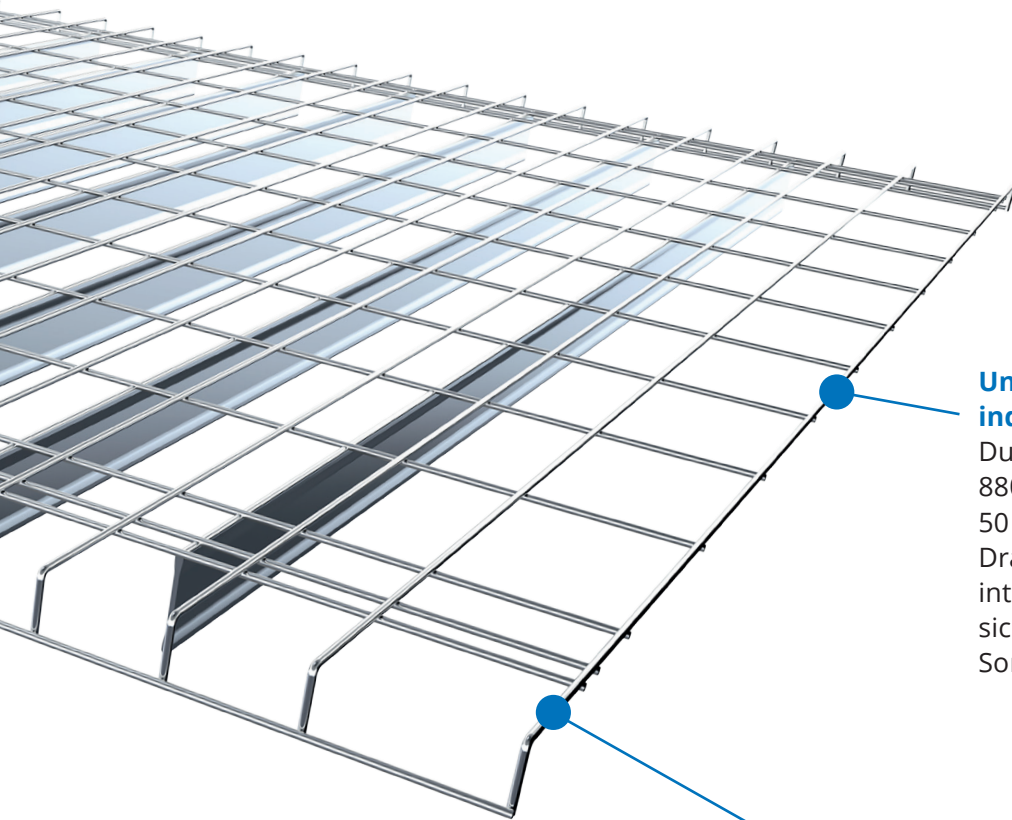
Unsere Firmengruppe produziert ihren eigenen Stahl. So haben wir entlang der gesamten Wertschöpfungskette die volle Kontrolle über die Qualität unserer Materialien und Endprodukte. In Kombination mit einer robotergestützten Produktion entstehen so besonders hochwertige und langlebige Drahtgitterböden.

